

# Technical Rider: Finn Ole & das unsortierte Orchester Oldenburg

## Bühnenplan (große Bühne)

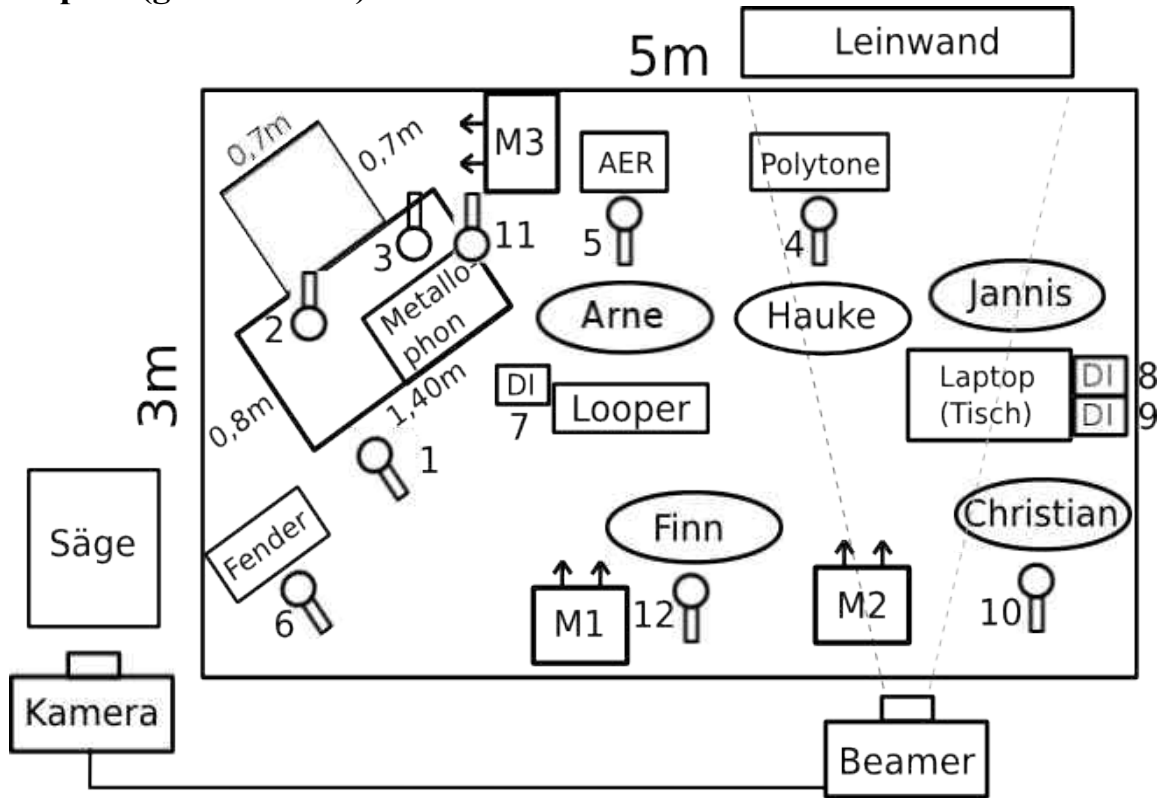

## Bühnenplan (kleine Bühne)

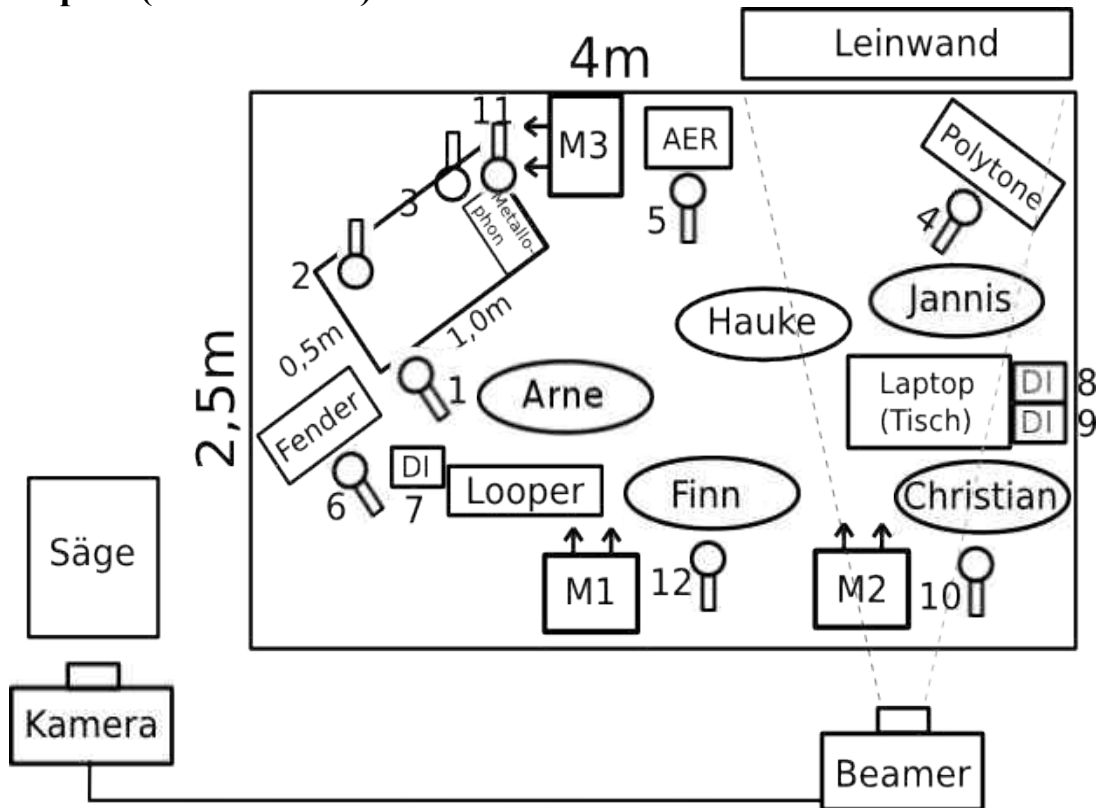

## Belegungsplan

Quelle	Was?	Mikro	Anmerkung
	1 Bassdrum	AKG D112	*
	2 Overhead Klimperkram	AKG C451	*
	3 Overhead Klimperkram	AKG C451	*
	4 Polytone (Kontrabass)	MD441, MD541	*, in kleinen Räumen auch ohne Mikro möglich
	5 Aer Alpha Amp (Ukulele)	SM57, MD441	*
	6 Fender (Jazz-Gitarre)	Shure SM57, Sennheiser MD 441	*
	7 DI Akustikgitarre		
	8 DI Laptop (links)		
	9 DI Laptop (rechts)		zur Not reicht 1 DI Box
	10 Klarinette, Schlauchtrompete	MD441	*
	11 Metallophon	AKG C3000	*
	12 Sprache	SM58	*
intern	Loopstation	MD441	*
keine	Beamer		*, muss auf Bühne ausgerichtet sein
keine	Kamera		*, 10m Kabel zum Beamer
keine	Säge		*

\* Bringen wir mit

### Bühne

- Bühnengröße min. 4m x 2,5m
- Die Bühne muss stabil, eben, wackel- und schwingungsfrei, sauber, regen und tropfsicher in allen Bereichen, sowie geerdet und statisch sicher sein.

### PA

- Professionelles Beschallungssystem, der Saalgröße angepasst (Markenware, kein Eigenbau!)

### Saaltechnik (FOH)

- Professionelles 16 Kanal Mischpult
- Mikrophone laut Belegungsplan
- Galgenmikrofonständer und Mikrofonständer laut Belegungsplan
- Adäquate Verkabelung

### Monitoring

- 3 Monitore
- Aufstellung gemäß Bühnenplan (M1 - M3)

### Licht

- Leselampe für Mikro 1

### Kontakt

- Arne Meyer: [arne.f.meyer@googlemail.com](mailto:arne.f.meyer@googlemail.com)
- Jürgen Hestermeyer: [juergenhestermeyer@gmx.de](mailto:juergenhestermeyer@gmx.de), 0176/21238203